

**IL PRIMO AVVIAMENTO DEVE
ESSERE EFFETTUATO CON
SARACINESCA QUASI CHIUSA!**

**MAKE THE FIRST STARTING
WITH THE OPEN-OFF VALVE
ALMOST CLOSED!**

MANUALE D'USO E MANUTENZIONE

USE AND MAINTENANCE MANUAL

MANUAL DE USO Y MANUTENCIÓN

MANUAL D'UTILISATION ET D'ENTRETIEN

AVVERTENZE PER LA SICUREZZA DELLE PERSONE E DELLE COSE

La simbologia seguente indica il potenziale rischio derivante dal mancato adempimento delle prescrizioni alla quale sono state abbinate.



PERICOLO Rischio di scosse elettriche

Avverte che la mancata osservanza della prescrizione comporta un rischio di scosse elettriche.



PERICOLO

Avverte che la mancata osservanza della prescrizione comporta un rischio di danno alle cose o alle persone.



AVVERTENZA

Avverte che la mancata osservanza della prescrizione comporta un rischio di danno alla pompa o all'impianto.



AVVERTENZE

La mancata osservanza delle prescrizioni e/o la manomissione della pompa sollevano il costruttore da qualsiasi responsabilità in caso di incidenti a persone o danni alle cose e/o alla pompa. Ogni operazione sulla pompa deve essere eseguita da personale qualificato e comunque deve essere interrotto ogni collegamento elettrico staccando la spina; assicurarsi che non venga accidentalmente reinserito. Assicurarsi che non ci sia pressione nell'impianto. Se l'installazione è eseguita da personale specializzato non sono necessarie particolari conoscenze tecniche. Gli operatori devono osservare le norme antinfortunistiche in vigore nel proprio Paese e le prescrizioni del presente manuale. Le pompe sono progettate in modo che tutte le parti in movimento non possano recare danno, in quanto protette con apposite coperture. È bene comunque evitare di toccare la pompa quando questa è in funzione.



GENERALITÀ

Questo manuale fornisce istruzioni per l'uso e la manutenzione della pompa sommersa. La pompa è costruita per essere accoppiata ad un motore elettrico da 4" a norme NEMA.

Poiché la pompa lavora trascinata da un motore elettrico, occorre integrare le istruzioni di questo manuale con quelle relative al motore.

Al momento del ricevimento verificare che la pompa non abbia subito danni; in caso contrario avvisare subito il trasportatore e il rivenditore.



LIMITI DI IMPIEGO

La pompa è adatta al pompaggio di acqua pulita. La massima quantità di sabbia ammessa è di 250 g/m³. Senso di rotazione antiorario visto dal lato di mandata.



La temperatura del liquido deve essere al massimo 30°C (temperature maggiori a richiesta). Densità del liquido: 1 Kg/dm³.

La tubazione e tutti gli organi idraulici dell'impianto devono essere adatti a sopportare la pressione massima della pompa indicata sulla targhetta. Proteggere l'elettropompa dal pericolo del gelo. Numero massimo di avviamenti: 20-30 ora (variabile in base al motore, consultare il catalogo).

Minimo diametro del pozzo: 4".



LIMITI DI IMPIEGO NON PREVISTI

La pompa non è adatta a pompare liquidi infiammabili o pericolosi.

La pompa non è adatta a funzionare in luoghi classificati a rischio di esplosione.



La pompa non è utilizzabile per movimentare acque cariche, acque con aggressività chimica e fisica.

La pompa non deve mai funzionare in assenza di acqua.

La pompa non deve funzionare per più di 3 minuti a bocca chiusa senza erogare portata. Verificare inoltre la conformità del prodotto alle eventuali restrizioni locali.



ACCOPIAMENTO DEL MOTORE

Accertarsi che la tensione e la frequenza di targa del motore corrispondano a quelli della rete. Accertarsi che l'impianto di alimentazione elettrica sia provvisto dell'impianto di terra secondo le norme vigenti e di un interruttore differenziale ad alta sensibilità. Prima di procedere all'accoppiamento del motore assicurarsi che i piani di accoppiamento, la dentatura dell'albero motore e del giunto della pompa siano puliti. Verificare quindi la libera rotazione dell'albero della pompa e del motore. Posizionare il motore in verticale con la sporgenza dell'albero verso l'alto ed assicurarsi della sua stabilità. Sollevare verticalmente la pompa e allinearla all'asse del motore. Allineare il cavo del motore con l'incavo apposito sulla pompa. Allineare la scanalatura dell'albero motore a quella del giunto pompa e accoppiare le due parti. Se l'operazione non riesce al primo tentativo occorre far ruotare uno dei due alberi cercando di allineare le dentature. Ad accoppiamento avvenuto posizionare il cavo lungo la pompa ed avvitare i 4 dadi con un serraggio di 18Nm (M8 motore 4) serrandoli in sequenza seguendo le diagonali. Posizionare il copricavo e bloccarlo con le viti.



POSIZIONE DI INSTALLAZIONE

Le pompe sommerse da pozzo sono studiate per lavorare in posizione verticale. Talvolta è possibile installarle in posizione orizzontale se si riescono a riprodurre le condizioni ottimali di lavoro. Per informazioni sul lavoro in orizzontale consultare un rivenditore o la sede centrale



INSTALLAZIONE

Prima di installare la pompa bisogna verificare che il pozzo sia esente da sabbia e da altre impurità. Fare molta attenzione, nel calare la pompa nel pozzo, a non danneggiare il cavo; si consiglia di legarlo al tubo di mandata ogni tre metri con apposite fascette. Non usare mai il cavo elettrico per sostenere la pompa. La lunghezza del filetto del tubo di mandata deve essere inferiore a quella della premente.

È consigliato installare ogni 100 m una valvola di tenuta supplementare.

Assicurarsi che il motore sia posizionato almeno un metro sopra il fondo del pozzo e che la griglia di aspirazione della pompa sia immersa almeno un metro.

Il motore deve essere installato sopra i filtri del pozzo per garantirne il raffreddamento.

Verificare che la velocità del liquido attorno al motore sia compatibile con il motore installato. Verificare che il motore non sia insabbiato; la mancanza di raffreddamento può causare il danneggiamento del gruppo.



FUNZIONAMENTO

Controllare l'esatto senso di rotazione della pompa.

Il senso giusto è quello che fornisce una prevalenza più alta a parità di portata.

Se il controllo viene eseguito in superficie, il gruppo deve essere immerso in acqua almeno 10cm sopra la griglia di aspirazione.



PRIMO AVVIAMENTO

Il primo avviamento deve essere effettuato con saracinesca di intercettazione quasi chiusa, per limitare l'eventuale trascinamento di sabbia o limo. Se l'acqua si presenta torbida chiudere ulteriormente la saracinesca e aspettare che cominci a defluire acqua pulita. A questo punto si può riaprire gradualmente la saracinesca fino al punto richiesto, controllando comunque la massima quantità di sabbia ammessa. Con la pompa a regime, controllare che la corrente assorbita non si discosti sensibilmente da quella indicata sulla targhetta del motore e che tutto funzioni regolarmente. Se l'elettropompa non parte, evitare ripetuti tentativi di avviamento che potrebbero danneggiare il gruppo. Individuare la causa della disfunzione e rimuoverla.



STOCCAGGIO

Sistemare la pompa in luogo chiuso, non umido e ben ventilato. Proteggere le parti terminali dei cavi dall'umidità; evitare che la curvatura dei cavi sia inferiore a 6 volte lo spessore per evitare di danneggiarli. Le parti di gomma devono essere protette dalla luce diretta del sole. Per un immagazzinaggio dopo l'uso, occorre ripulire la pompa (evitare l'impiego di derivati da idrocarburi e cloro) asciugandola internamente con aria forzata.

MANUTENZIONE E RICAMBI

La pompa non ha bisogno di nessuna manutenzione programmata.

Come prevenzione occorre controllare periodicamente la pressione fornita e l'assorbimento di corrente.

Il disassemblaggio di un corpo pompa deve essere eseguito da personale autorizzato dal rivenditore o dalla casa madre. Per la sezione e l'elenco ricambi consultare i cataloghi cartacei o il sito del costruttore.



TRASPORTO

Il trasporto e la movimentazione della pompa nel suo imballo originale non presentano particolari difficoltà. È consentito il sollevamento manuale solo per pesi inferiori a 20 Kg. Il gruppo non deve mai essere sollecitato eccessivamente a flessione.



MESSA FUORI SERVIZIO

All'atto della messa fuori servizio della pompa e del suo smantellamento, l'operatore deve attenersi scrupolosamente al rispetto delle norme e dei regolamenti di smaltimento del proprio Paese.

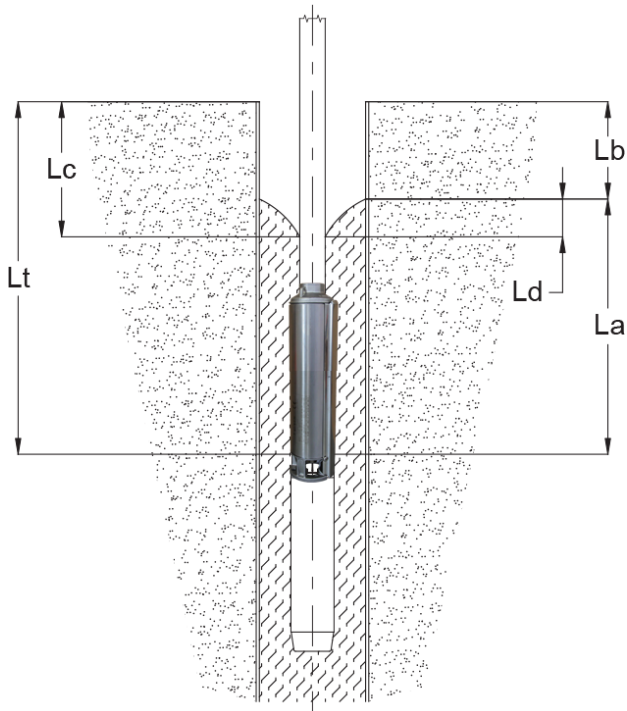

La: Profondità minima di installazione.

Lb: Livello statico dell'acqua.

Lc: Livello dinamico dell'acqua

Ld: Differenza tra livello statico e dinamico

Lt: Profondità di installazione.

INCONVENIENTE	POSSIBILE CAUSA	RIMEDIO
IL MOTORE NON SI AVVIA	Mancata tensione o tensione errata	Controllare la presenza di tensione sulla rete e verificare i dati di targa del motore
	Quadro di comando non ben collegato	Ricollegare il quadro di comando correttamente
	Pompa bloccata	Liberare la pompa dalla possibile ostruzione
	Interruttore differenziale intervenuto	Riarmare l'interruttore, se il guasto persiste contattare un elettricista qualificato
LA POMPA NON EROGA ACQUA	Abbassamento del livello della falda. Attenzione al funzionamento a secco	Attendere il ripristino del livello, o abbassare la pompa
	Griglia di aspirazione intasata	Estrarre il gruppo e pulire
	Pompa insabbiata	Estrarre il gruppo e pulire
	Valvola bloccata	Percuotere il tubo di mandata con un martello cercando di sbloccarla
IL MOTORE ASSORBE TROPPIA CORRENTE	Pompa insabbiata	Estrarre il gruppo e pulire
	Attriti meccanici	Estrarre il gruppo e riparare
PORTATA E PRESSIONE INSUFFICIENTI	Il senso di rotazione del motore trifase è errato	Invertire tra di loro due fasi della linea di alimentazione
	Griglia di aspirazione intasata, pompa insabbiata	Estrarre il gruppo e pulire il filtro
	Perdita nell'impianto	Localizzare la perdita e riparare
	Pompa usurata	Revisionare la pompa e sostituire le parti usurate

GENERAL MEASURES FOR PEOPLE AND THINGS SAFETY

The symbology shows the potential risk if the general safety measures are not followed.



DANGER Electric shock risk

During any operation, the power must be disconnected in order that no people can be hit from electric shock.



DANGER

No observation can be due of damage to people or things.



NOTICE

No observation of the general measures can damage the pump and installation.



GENERAL SAFETY MEASURES

Failure to comply with the instructions and/or tampering with the pump relieves the manufacturer of any responsibility in the event of accidents to people or damage to property and/or the pump. Each operation on the pump must be carried out by qualified personnel and in any case all electrical connections must be interrupted by disconnecting the plug; make sure it is not accidentally reinserted. Make sure there is no pressure in the system. If the installation is carried out by specialized personnel, no special technical knowledge is required. Operators must observe the accident prevention regulations in force in their country and the requirements of this manual. The pumps are designed so that all moving parts cannot cause damage, as they are protected with special covers. However, it is advisable to avoid touching the pump when it is running.



GENERALITY

This manual provides instructions for the use and maintenance of the submersible pump. The pump is built to be coupled to a 4" electric motor according to NEMA standards.

Since the pump works driven by an electric motor, the instructions in this manual must be integrated with those relating to the motor.

Upon receipt, check that the pump has not been damaged; if not, notify the transporter and the dealer immediately.



SCHEDULED CONDITIONS FOR USE

Pump is suitable for pumping clean water. Max quantity sand: 250 g/m³.

Direction of rotation: Counterclockwise (facing delivery side).

Standard max water temperature: 30°C (higher temperature available on demand). Liquid density: 1 Kg/dm³.

The pipe and all plant max pump pressure show on the label. The submersible electric pump must be defend to the intense cold. Max starting per hour: 20-30 (it depends on the motor model).

Minimum well diameter: 4".



NON-SCHEDULED CONDITIONS FOR USE

The pump is not suitable for pumping flammable or dangerous liquids.

The pump is not suitable for operation in places classified as at risk of explosion.

The pump cannot be used to move waste water, water with chemical and physical aggression.

The pump must never run in the absence of water.

The pump must not run for more than 3 minutes with the mouth closed without delivering flow. Also check that the product complies with any local restrictions.





CONNECTION TO SUBMERSIBLE MOTOR

Make sure that the voltage and frequency of the motor nameplate correspond to those of the network. Make sure that the power supply system is equipped with an earthing system according to current regulations and a high sensitivity differential switch. Before proceeding with the motor coupling, make sure that the coupling surfaces, the teeth of the motor shaft and the pump joint are clean. Then check the free rotation of the pump shaft and the motor. Position the motor vertically with the shaft end upwards and make sure of its stability. Lift the pump vertically and align it with the motor axis. Align the motor cable with the recess on the pump. Align the spline of the motor shaft with that of the pump joint and couple the two parts. If the operation fails on the first attempt, rotate one of the two shafts trying to align the teeth. After coupling, place the cable along the pump and tighten the 4 nuts with a tightening of 18Nm (M8 4" motor) tightening them in sequence following the diagonals. Position the cable cover and lock it with the screws.



INSTALLATION ANGLE

Submersible well pumps are designed to work in a vertical position. However, it is sometimes possible to install them in a horizontal position if the optimal working conditions can be reproduced. For information on horizontal work, consult a dealer or headquarters



INSTALLATION

Before installing the pump, check that the well is free of sand and other impurities. Be very careful, when lowering the pump into the well, not to damage the cable; it is recommended to tie it to the delivery pipe every three meters with special clamps. Never use the electric cable to support the pump. The thread length of the delivery pipe must be less than that of the top of the pump.

It is recommended to install an additional seal valve every 100 m.

Make sure that the motor is positioned at least one meter above the bottom of the well and that the pump intake grill is immersed at least one meter.

The motor must be installed above the well filters to ensure cooling.

Check that the speed of the liquid around the motor is compatible with the installed motor. Check that the motor is not covered up; lack of cooling can cause damage to the unit.



OPERATION

Check the exact direction of rotation of the pump.

The right sense is that which provides a higher prevalence with the same flow rate.

If the check is carried out on the surface, the group must be immersed in water at least 10cm above the suction grill.



START-UP

The first start-up must be carried out with the shut-off gate valve almost closed, to limit the possible entrainment of sand or mud. If the water is dirty, close the gate valve further and wait for clean water to start flowing. At this point, the gate valve can be gradually reopened to the required point, while checking the maximum amount of sand allowed. With the pump running, check that the absorbed current does not differ significantly from that indicated on the motor nameplate and that everything is functioning properly. If the electric pump does not start, avoid repeated starting attempts which could damage the unit. Identify the cause of the dysfunction and solve it.



STORAGE

Storage the pump in a closed, dry and well-ventilated place. Protect the ends of the cables from humidity; avoid to bend the cables less than 6 times the thickness to avoid damaging them. The rubber parts must be protected from direct sunlight. For storage after use, the pump must be cleaned (avoid using hydrocarbon and chlorine derivatives) by drying it internally with forced air.

MAINTENANCE

The pump does not need any scheduled maintenance.

As prevention, it is necessary to periodically check the pressure supplied and the current absorption.

Disassembly of a pump body must be carried out by personnel authorized by the dealer or the parent company. For the section and spare parts list, consult the paper catalogs or the website

**TRANSPORT**

Transporting and handling the pump in its original packaging does not present particular difficulties. Manual lifting is only allowed for lower weights of 20 kg. The unit must never be stressed excessively with flexion.

**DISPOSAL AND DISMANTLING**

When dismantling an electric pump unit, the technician must proceed with the relative phases and dismantle the unit in strict compliance with the local safety rules.

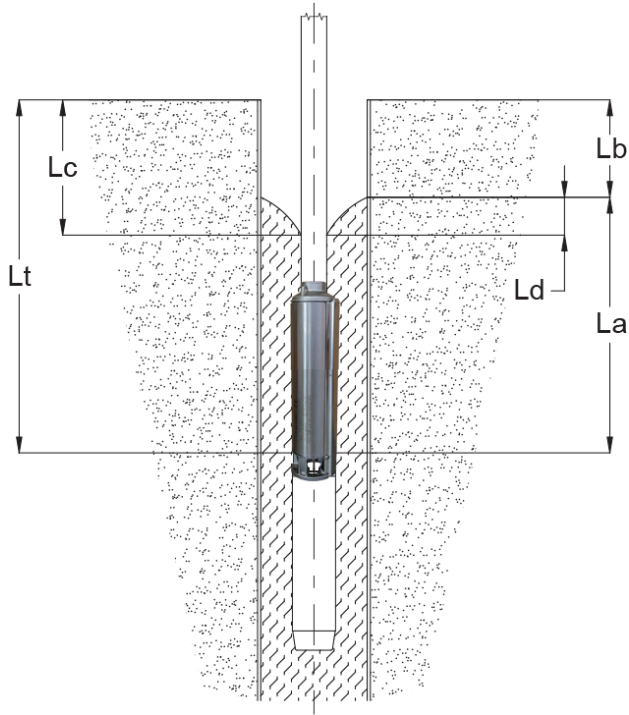

- La:** Minimum installation depth.
- Lb:** Static water level.
- Lc:** Dynamic water level
- Ld:** Difference between static and dynamic level
- Lt:** Installation depth.

INCONVENIENT	CAUSE	REMEDY
THE MOTOR FAILS TO START	No electricity supply	Contact the electricity supply authorities
	Starter device is defective	Repair or replace the starter device
	The pump is stuck	Pull out the pump and clean
	The motor starter overload has tripped out	Reset the motor starter overload
THE PUMP DELIVERS ABSOLUTELY NO WATER	No water or too low water level in borehole	Wait water level restoration, or increase the installation depth of the pump
	Stuck screen	Pull out the pump and clean
	Pump covered with sand	Pull out the pump and clean
	Clock check valve	Pull out the pump and release
AMPERAGE GO UP	Pump covered with sand	Pull out the pump and clean
	Mechanical friction	Pull out the pump and replace
INSUFFICIENT CAPACITY AND HEAD	Wrong 3ph motor direction of rotation	Wires line must be inverted
	Stuck pump/screen	Pull out the pump and clean
	Leckage in the pipe work	Check and repair the pip work
	Worn pump	Pull out the pump and replace the won parts

INSTRUCTIONS POUR LA SECURITE' DES PERSONNES ET DES CHOSES

La symbologie suivante indique le risque potentiel si Vous ne vous conformez pas aux prescriptions indiquées.



DANGER Risque de chocs électriques

Cette symbologie avertit que le non accomplissement de la prescription comporte des risques de chocs électriques



DANGER

Cette symbologie avertit que le non accomplissement de la prescription comporte un risque de dommage aux personnes ou choses.



AVERTISSEMENT

Cette symbologie avertit que le non accomplissement de la prescription comporte des risques de dommage à la pompe ou à l'installation.



AVERTISSEMENTS GENERAUX DE SECURITÉ

Le non-respect des instructions et / ou la falsification de la pompe dégage le fabricant de toute responsabilité en cas d'accident de personnes ou de dommages matériels et / ou de la pompe. Chaque opération sur la pompe doit être effectuée par du personnel qualifié et dans tous les cas toutes les connexions électriques doivent être interrompues en débranchant la fiche; assurez-vous qu'il n'est pas réinséré accidentellement. Assurez-vous qu'il n'y a pas de pression dans le système. Si l'installation est effectuée par du personnel spécialisé, aucune connaissance technique particulière n'est requise. Les opérateurs doivent respecter les réglementations de prévention des accidents en vigueur dans leur pays et les exigences de ce manuel. Les pompes sont conçues pour que toutes les pièces mobiles ne puissent pas être endommagées, car elles sont protégées par des couvercles spéciaux. Cependant, il est conseillé d'éviter de toucher la pompe lorsqu'elle est en marche.



INFORMATIONS GENERALES

Ce manuel fournit des instructions pour l'utilisation et l'entretien de la pompe submersible. La pompe est conçue pour être couplée à un moteur électrique de 4" selon les normes NEMA.

La pompe fonctionnant avec un moteur électrique, les instructions de ce manuel doivent être intégrées à celles relatives au moteur.

A réception, vérifiez que la pompe n'a pas été endommagée; sinon, informez immédiatement le transporteur et le revendeur.



LIMITES D'EMPLOI

La pompe est appropriée pour pomper de l'eau propre. Quantité maximale de sable: 250 g/m³.

Sens de rotation inverse aux aiguilles d'une montre vu du côté refoulement.



Température maximale de l'eau standard: 30°C (température plus élevée disponible sur demande). Densité liquide: 1 Kg / dm³.

Le tuyau et toute la pression maximale de la pompe de l'installation apparaissent sur l'étiquette. La pompe électrique submersible doit être défendue contre le froid intense. Démarrage max par heure: 20-30 (cela dépend du modèle de moteur).

Diamètre minimum du puits: 4"



LIMITES D'EMPLOI NON PREVUS

La pompe n'est pas adaptée au pompage de liquides inflammables ou dangereux.

La pompe n'est pas adaptée pour fonctionner dans des endroits classés comme à risque d'explosion.



La pompe ne peut pas être utilisée pour déplacer des eaux usées, de l'eau avec une agression chimique et physique.

La pompe ne doit jamais fonctionner en l'absence d'eau.

La pompe ne doit pas fonctionner plus de 3 minutes avec la bouche fermée sans débit. Vérifiez également que le produit est conforme aux restrictions locales.



ACCOUPLLEMENT DU MOTEUR

Assurez-vous que la tension et la fréquence de la plaque signalétique du moteur correspondent à celles du réseau. Assurez-vous que le système d'alimentation est équipé d'un système de mise à la terre conforme à la réglementation en vigueur et d'un interrupteur différentiel haute sensibilité. Avant de procéder à l'accouplement du moteur, assurez-vous que les surfaces d'accouplement, les dents de l'arbre du moteur et le joint de pompe sont propres. Vérifiez ensuite la rotation libre de l'arbre de la pompe et du moteur. Positionnez le moteur verticalement avec l'extrémité de l'arbre vers le haut et assurez-vous de sa stabilité. Soulevez la pompe verticalement et alignez-la avec l'axe du moteur. Alignez le câble du moteur avec l'évidement de la pompe. Alignez la cannelure de l'arbre du moteur avec celle du joint de pompe et coupez les deux pièces. Si l'opération échoue lors de la première tentative, faites pivoter l'un des deux arbres en essayant d'aligner les dents. Après l'accouplement, placez le câble le long de la pompe et serrez les 4 écrous avec un serrage de 18 Nm (M8 moteur 4") en les serrant séquence suivant les diagonales. Positionnez le cache-câble et verrouillez-le avec les vis.



ANGLE D'INSTALLATION

Les pompes pour puits submersibles sont conçues pour fonctionner en position verticale. Cependant, il est parfois possible de les installer en position horizontale si les conditions de travail optimales peuvent être reproduites. Pour plus d'informations sur les travaux horizontaux, consultez un revendeur ou le siège



INSTALLATION

Avant d'installer la pompe, vérifiez que le puits est exempt de sable et d'autres impuretés. Soyez très prudent, lorsque vous abaissez la pompe dans le puits, pour ne pas endommager le câble; il est recommandé de l'attacher au tuyau de refoulement tous les trois mètres avec des colliers spéciaux. N'utilisez jamais le câble électrique pour soutenir la pompe. La longueur de filetage du tuyau de refoulement doit être inférieure à celle du haut de la pompe.

Il est recommandé d'installer une vanne d'étanchéité supplémentaire tous les 100 m.

Assurez-vous que le moteur est positionné à au moins un mètre au-dessus du fond du puits et que la grille d'admission de la pompe est immergée à au moins un mètre.

Le moteur doit être installé au-dessus des filtres de puits pour assurer le refroidissement.

Vérifiez que la vitesse du liquide autour du moteur est compatible avec le moteur installé. Vérifiez que le moteur n'est pas recouvert; un manque de refroidissement peut endommager l'appareil.



FONCTIONNEMENT

Vérifiez le sens exact de rotation de la pompe.

Le bon sens est celui qui fournit une prévalence plus élevée avec le même débit.

Si le contrôle est effectué en surface, le groupe doit être immergé dans l'eau à au moins 10 cm au-dessus de la grille d'aspiration.



PREMIER DEMARRAGE

La première mise en service doit être effectuée avec la vanne d'arrêt presque fermée, pour limiter l'entraînement éventuel de sable ou de boue. Si l'eau est sale, fermez davantage le robinet-vanne et attendez que l'eau propre commence à couler. À ce stade, la vanne peut être ouverte progressivement au point requis, tout en vérifiant la quantité maximale de sable autorisée. Avec la pompe en marche, vérifiez que le courant absorbé ne diffère pas significativement de celui indiqué sur la plaque signalétique du moteur et que tout fonctionne correctement. Si la pompe électrique ne démarre pas, évitez les tentatives de démarrage répétées qui pourraient endommager l'appareil. Identifiez la cause du dysfonctionnement et résolvez-le.



STOCKAGE

Stocker la pompe dans un endroit fermé, sec et bien ventilé. Protégez les extrémités des câbles de l'humidité; évitez de plier les câbles moins de 6 fois l'épaisseur pour éviter de les endommager. Les pièces en caoutchouc doivent être protégées de la lumière directe du soleil. Pour le stockage après utilisation, la pompe doit être nettoyée (éviter d'utiliser des dérivés d'hydrocarbures et de chlore) en la séchant intérieurement avec de l'air forcé.

ENTRETIEN

La pompe ne nécessite aucun entretien planifié.

En prévention, il est nécessaire de vérifier périodiquement la pression fournie et l'absorption de courant.

Le démontage d'un corps de pompe doit être effectué par du personnel autorisé par le revendeur ou la société mère. Pour la section et la liste des pièces détachées, consultez les catalogues papier ou le site Internet



TRANSPORT

Le transport et la manutention de la pompe dans son emballage original ne présente pas de difficultés particulières. On peut soulever manuellement seulement des poids inférieurs à 20 Kg. Le groupe ne doit jamais être soumis à des contraintes excessives à flexion.



MISE HORS D'USAGE

Quand il s'agit de mettre la pompe hors d'usage et de la désassembler, l'opérateur doit se conformer rigoureusement aux prescriptions des normes et des lois d'élimination de son Pays.

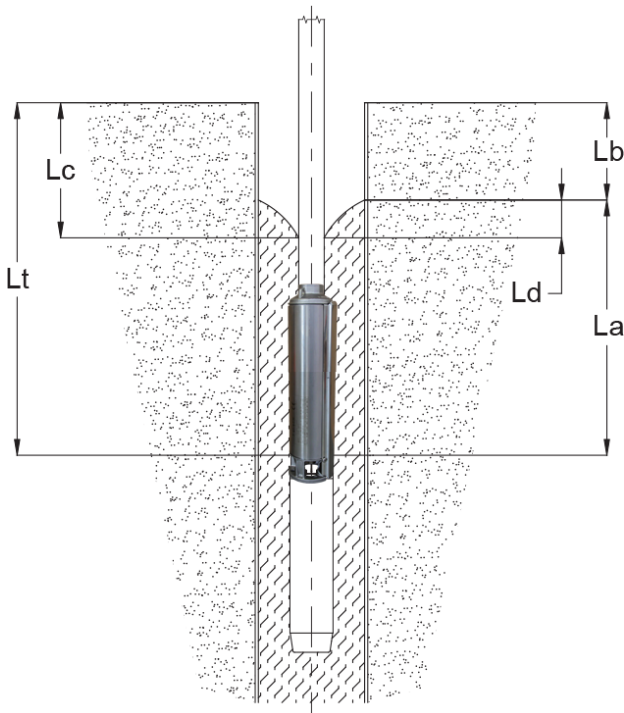

- La:** Profondeur minimale d'installation.
- Lb:** Niveau d'eau statique.
- Lc:** Niveau d'eau dynamique
- Ld:** Différence entre niveau statique et niveau dynamique
- Lt:** Profondeur d'installation.

PROBLEME	CAUSE PROBABLE	SOLUTION
NON DÉMARRAGE DU MOTEUR	Manque de tension ou tension incorrecte	Vérifier s'il y a de la tension sur le réseau et vérifier les données de plaque du moteur
	Pupitre de commande pas bien connecté	Connecter de nouveau le pupitre de commande correctement
	Pompe bloquée	Dégager la pompe du possible engorgement
	Interrupteur différentiel intervenu	Armer de nouveau l'interrupteur, si la panne persiste, contacter un électricien spécialisé
LA POMPE NE REFOULE PAS D'EAU	Abaissement du niveau de la nappe. Faire attention au fonctionnement à sec	Attendre la remise du niveau, ou abaisser la pompe
	Grille d'aspiration encrassée	Enlever le groupe et nettoyer
	Pompe ensablée	Enlever le groupe et nettoyer
	Soupape bloquée	Frapper la conduite de refoulement par un marteau cherchant à la débloquer. Enlever le groupe et la débloquer
LE MOTEUR ABSORBE TROP COURANT	Pompe ensablée	Enlever le groupe et nettoyer
	Frottements mécaniques	Enlever le groupe et réparer
DÉBIT ET PRESSION INSUFFISANTS	Le sens de rotation du moteur triphase n'est pas correct	Inverser entre eux deux phases du feeder
	Grille d'aspiration encrassée, pompe ensablée	Enlever le groupe et nettoyer le filtre
	Perte dans l'installation	Localiser la perte et réparer
	Pompe détériorée	Réviser la pompe et remplacer les composants détériorés

GARANZIA

Il periodo di garanzia previsto per questo prodotto è di 2 anni dalla data di acquisto. Se il prodotto è stato installato nelle condizioni descritte nella documentazione allegata, rispettando tutte le migliori norme elettrotecniche ed idrauliche, se si accerta un difetto di fabbricazione e/o altri problemi relativi alla costruzione, il rivenditore provvederà dopo aver visionato il prodotto stesso alla riparazione o sostituzione gratuita.

Casi in cui la garanzia non può rispondere:

- Difettosità dell'impianto elettrico o danni derivati da uso improprio di strumenti
- Pompaggio di liquidi non idonei
- Trasporto o installazione eseguita in modo errato
- Smontaggio, manomissione o alterazione del prodotto da parte di personale non autorizzato
- Mancata osservazione del manuale o altre norme in vigore
- Ogni altra circostanza non riconducibile alla fabbricazione del prodotto

Per qualsiasi altra informazione rivolgersi al rivenditore

WARRANTY

Warranty period provided for this product is of two years from purchase date.

If the product has been installed under conditions described in attached documentation, respecting all the best electrical and hydraulic standards:

If there was a manufacturing defect and/or other problems related to the construction, after having viewed the product, the reseller will repair or replace it free.

Warranty can't be applied:

- when electrical system is faulty or damages are caused by incorrect use of tools
- when pumped fluids aren't suitable
- when transport or installation are incorrectly
- when the product is disassembled, tampered or altered by unauthorized personnel
- when manual or other current regulations aren't observed
- in any other circumstances not attributable to the manufacture of the product

For any other information contact the reseller

GARANTIE

La période de garantie pour ce produit est de 2 ans à compter de la date d'achat. Si le produit a été installé dans les conditions décrites dans la documentation

ci-jointe, en respectant toutes les meilleures règles électrotechniques et hydrauliques, s'ils ont des preuves d'un défaut de fabrication et/ou d'autres problèmes liés à la construction, après avoir vu le produit, s'occupera de la réparation ou du remplacement gratuit.

Les cas dans lesquels la garantie ne peut pas répondre:

- Les défauts du système électriques ou les dommages causés par une mauvaise utilisation des outils
- Pompage des liquides inappropriés
- Transport ou installation effectuée incorrectement
- Démontage, falsification ou alteration du produit par des personnes non autorisées
- Non-respect du manuel ou d'autres normes en vigueur
- Toutes les autres circonstances non imputables à la fabrication du produit.

Pour plus d'informations s'il Vous plaît contacter le distributeur.

DICHIARAZIONE DI INCORPORAZIONE (CE)

I corpi pompa 4" sono costruiti in conformità alla "DIRETTIVA MACCHINE 2006/42/CE" e sono garantiti i requisiti essenziali di sicurezza e di tutela della salute.

Queste quasi-macchine non devono essere messe in servizio finché le macchine finali (elettropompe) non siano state dichiarate in conformità con le disposizioni della "DIRETTIVA MACCHINE 2006/42/CE".

Su specifica richiesta adeguatamente motivata ci impegniamo a trasmettere in formato cartaceo o digitale tutte le informazioni pertinenti sulle quasi-macchine.

DECLARATION OF INCORPORATION OF PARTLY COMPLETED MACHINERY

The submersible pumps, 4" series, are produced according to the directive machine 2006/42/CE and the essential safety and health protection requirements are guaranteed.

These partly completed machines must not be put into service until the final machines (electric pumps) have been declared in compliance with the provisions of "directive machine 2006/42/CE", remember that pump is a component of a plant and every system safety aspect on which it is installed must be guaranteed by installer. Upon specific and adequately motivated request, we undertake to transmit all relevant information on the partly completed machinery in hard or soft copy.

MANAGING DIRECTOR

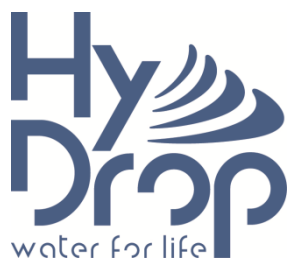

HyDrop S.r.l.
Società con unico socio
Via A.Volta 8, 36040 Brendola (VI) - Italy
cod. fisc. e partita IVA: 05043320281
info@hydrop.it
www.hydrop.it